

昆明五彩印务有限公司
信息化、智能化建设项目
业务流程设计文档
一【入】第三方入库流程

流程编码	EBC-WM-003
流程名称	【入】第三方入库流程
流程主责部门	仓库
流程涉及角色	仓库
当前生效版本	V4.0
生效日期	2025.12.11

文档控制
修订履历

修订日期	修订人	版本	修订简述
2025-12-11	章杰会、李响	4.0	根据调研情况，编制本文件

目录

1. 流程概要	3
1.1. 名词和术语定义	3
1.2. 范围	3
1.3. 流程目标	3
1.4. 流程图例	3
2. 流程详细说明	4
2.1. 流程图	4
2.2. 流程节点说明	6
2.3. 流程节点目标及期望值	6
2.4. 流程相关规则	6
2.5. 流程关键控制点	6
3. 流程变革与预期收益	8
4. 流程功能描述	8
5. 确认与审批	9

1. 流程概要

1.1. 名词和术语定义

下列名词、术语定义适用于本文件。

第三方入库：企业接收客来料或者供应商多送的物料存储在对应的仓库中，该物料不属于企业所有，但是会进行物料库存管理。

1.2. 范围

此流程适用的范围为：昆明五彩印务有限公司（以下简称“五彩印务”）的第三方入库流程。

业务场景：供应商超采购订单送货，多余物料需要入库。

1.3. 流程目标

1) 聚焦于质量合规性保障、运营效率提升、成本优化及供应链风险控制，通过专业化管理实现仓储流程标准化与资源集约化。

1.4. 流程图例

基本的流程图标如下图 1：



图1 基本流程图标

2. 流程详细说明

2.1. 流程图

流程图如下图 2。

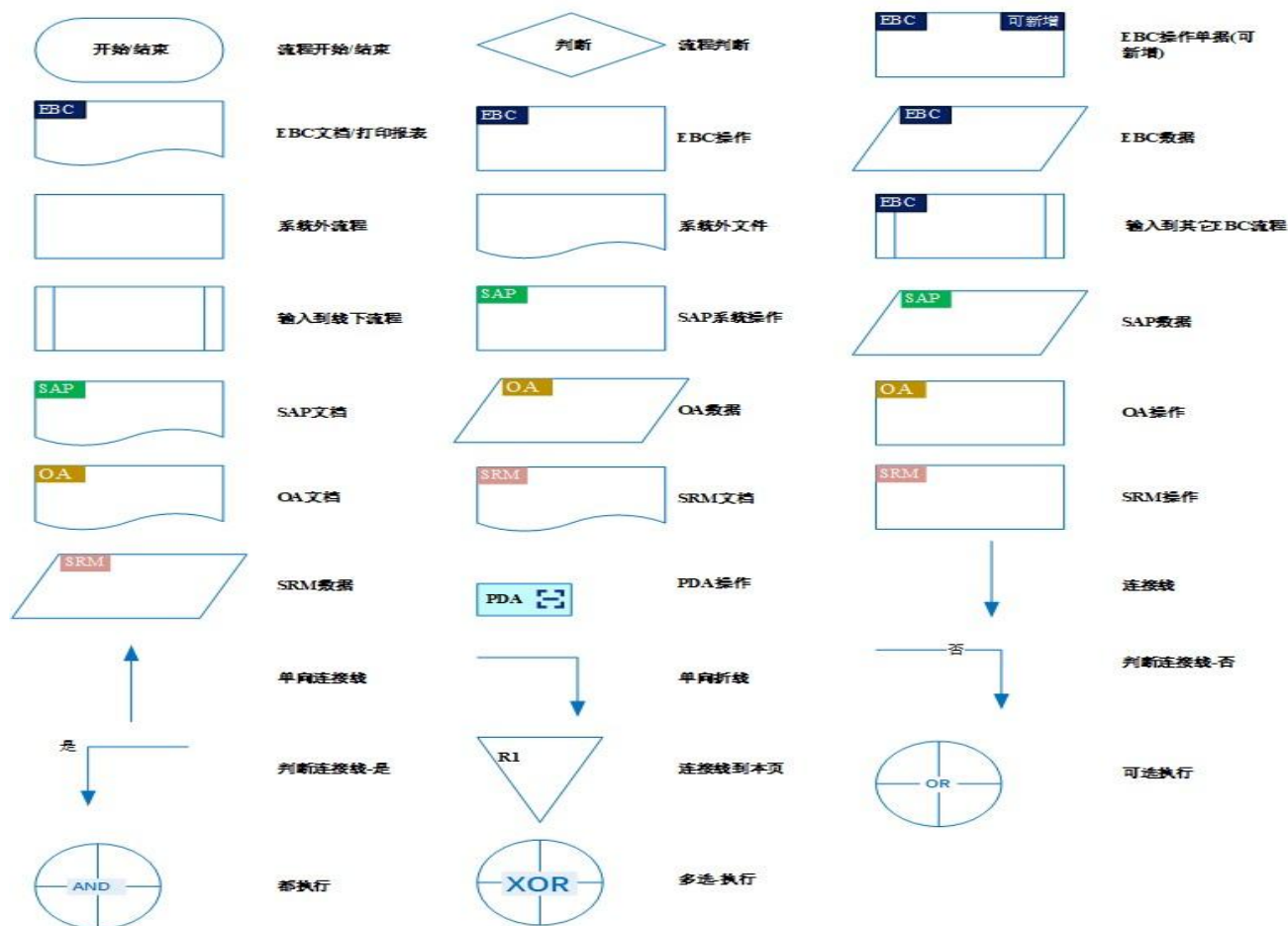

图 2 流程图

2.2. 流程节点说明

请见表 1:流程节点说明。

岗位	步骤编号	流程描述	系统操作	表单输入	表单输出
仓管	A-010	承接[入]物料采购收货流程	是		[入]物料采购收货流程
仓管	A-020	供应商送料非采购的做第三方收货单据，可新增	是		第三方收货单
仓管	A-040	物料没有超量时接入物料采购入库流程	是	第三方收货单	物料采购入库流程
仓管	A-050	物料超量时判断物料属于赠送还是代管，超量代管物料做第三方入库单	是	[入]物料采购收货流程	第三方入库单
仓管	A-060	超量赠送物料接入零价值物料入库流程	是	[入]物料采购收货流程	零价值物料入库流程
仓管	A-070	根据第三方收货单据生成入库任务列表	是	第三方收货单	入库任务列表
仓管	A-110	需要检验的物料接入来料检验 (IQC) 操作流程	是	入库任务列表	来料检验 (IQC) 操作流程
仓管	A-140	人工搬运时线下人员根据入库任务分拣物料把货物搬运至指定位置进行入库	否		
仓管	A-150	根据入库任务制作第三方入库单	是	来料检验 (IQC) 操作流程	第三方入库单

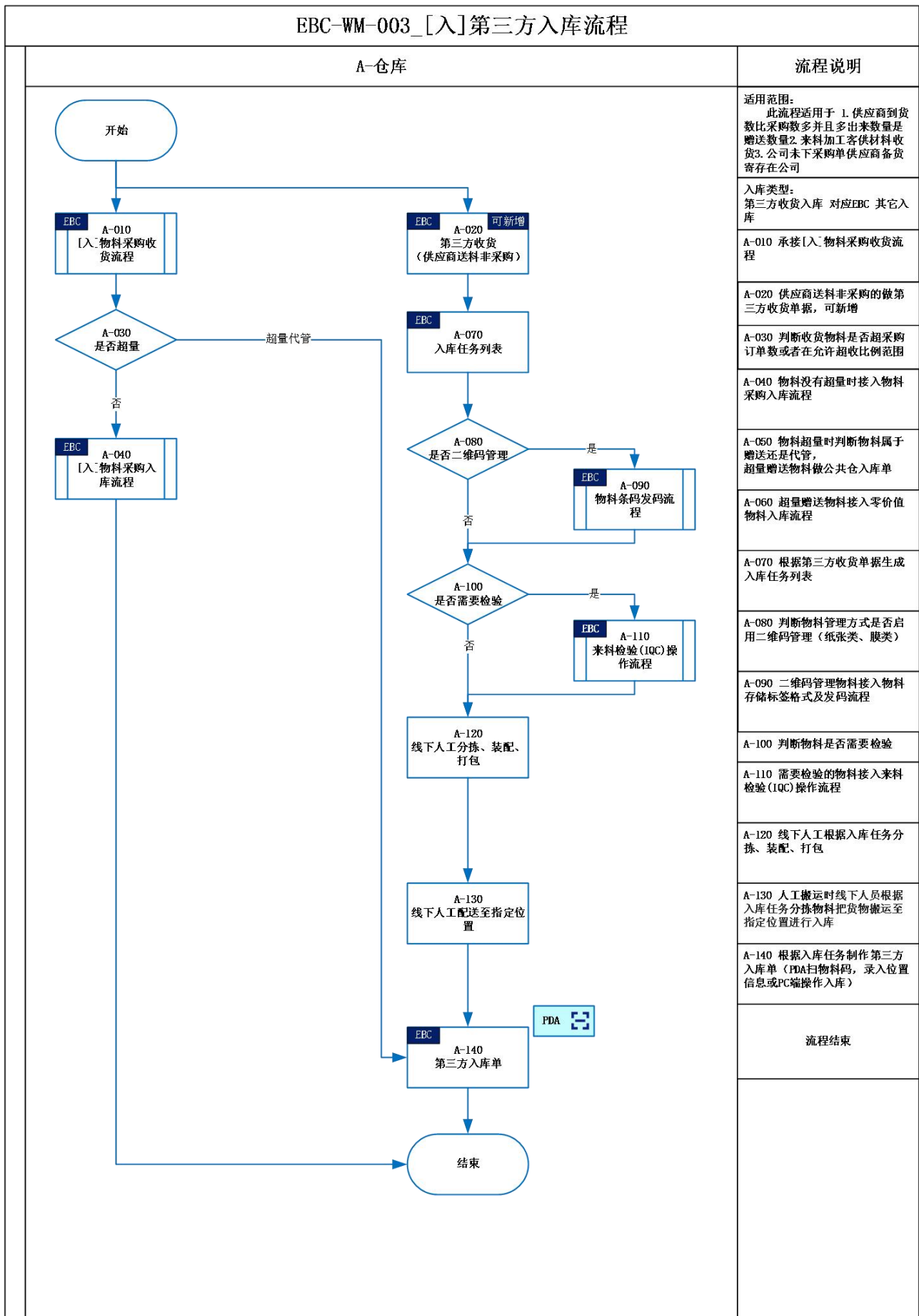
2.3. 流程节点目标及期望值

请见表 2:流程节点目标及期望值

流程步骤编号	业务流程目标及功能期望描述	优先级
	协助供应商聚焦于质量合规性保障、运营效率提升、成本优化及供应链风险控制	高

2.4. 流程相关规则

请见表 3:流程相关规则

岗位	步骤编号	单据名称	单据编号规则	单据类型	是否打印
仓库	B-020	第三方入库	QTRK+年+月+3 位流水号		

2.5. 流程关键控制点

请见表 4:流程关键控制点

岗位	步骤编号	重要管控点需求	管控目标或方法
		免检物料直接入库，检验物料不遗漏	收货后需要检验的物料自动生成检验任务

3. 流程变革与预期收益

请见表 5:流程变革与预期收益

流程名称	现状	未来	变更影响分类				收益/效益描述
			提高工作质量	降低成本	提升效率	规避风险	
	无	系统按照进料检验标准自动判断物料需要进料检验，进入进料检验任务列表	√		√	√	规避漏料检验，造成物料长期堆放，影响生产进度

4. 流程功能描述

4.1、第三方入库来源

第三方入库来源：收货数量大于订单数的收货单

4.2、第三方入库单开制

(1)采购收货超订单数量，未超订单数量需要根据收货类型选正常采购收货，超过订单数量需要选代管。仓库根据超订单数量开第三方入库。

(2)超订单数的进行第三方代管入库，后面也需要进行第三方代管库出库即可。

5. 确认与审批

业务蓝图签字矩阵

组织/岗位	签字栏（如有多人签字，各自签名+日期）
流程各节点工作角色	
五彩印务项目执行组成员	
小羚羊项目组成员	
五彩印务项目决策组成员	

甲方：昆明五彩印务有限公司（盖章）